

Notice d'utilisation

Kit télétravail



Rév1.00 - 20/06/2023



Réf : 090150

Déclaration de conformité EU

SOCIETE (fabricant, mandataire ou personne responsable de la mise
sur le marché de l'équipement)

France Production Electronique - 117 Bld Eugène Thomas
62110 Hénin-Beaumont - Tél: +33 391830070 Fax: +33 391830099

Marque : FPE

Désignation commerciale : Kit télétravail

Référence commerciale : 090150

Référence usine : KB262GCM + GT-617A + HV-HN11P

Je soussigné,

NOM et QUALITE DU SIGNATAIRE : M. NORMAND Eric, Président Directeur
Général déclare sous mon entière responsabilité que le produit décrit ci-des-
sus est en conformité avec les exigences essentielles applicables à la directive
Européenne : RED (2014/53/EU), CEM 2011/30/EU et RoHS 2011/65/EU.
Que sa conformité a été évaluée selon les normes applicables en vigueur :

KB262GCM & GT-617A

ETSI EN 300 228 V2.2.2 (2019-07)

ETSI EN 301 489-1 V2.2.3 (2019-11)

ETSI EN 301 489-17 V3.2.4 (2020-09)

EN 50663:2017, EN 62479:2010

EN 62368-1:2020+A11:2020

IEC 62321-3-1:2013, IEC 62321-5:2013, IEC 62321-4:2013+AMD1:2017, IEC
62321-7:2015, IEC 62321-7-2:2017, IEC 62321-6:2015, IEC 62321-8:2017

HV-HN11P

EN 55032:2015/A11:2020

EN 55035:2017/A11:2020

IEC 62321-3-1:2013, IEC 62321-5:2013, IEC 62321-4:2013+AMD1:2017, IEC
62321-7:2015, IEC 62321-7-2:2017, IEC 62321-6:2015, IEC 62321-8:2017

A cet effet, déclare que toutes les séries d'essai radio ont été effectuées.

Date : 01 Juin 2023

Signature :



NORMAND Eric

PDG

FR - Français

Vous venez de faire l'acquisition de cette enceinte connectée nomade et nous vous en remercions. Ce guide d'installation rapide va vous indiquer comment utiliser ce produit.



Recyclage de votre ancien appareil

Votre appareil est conçu et fabriqué avec des matériaux et des composants de haute qualité qui peuvent être recyclés et réutilisés.

Si un produit ou son emballage présente ce symbole avec une poubelle sur roues barrée d'une croix, ceci signifie qu'il tombe sous le coup de la Directive CE 2002/96/CE.

Veuillez vous informer auprès de votre commune sur le système de tri sélectif mis en place pour les appareils électriques et électroniques.

Veuillez respecter les prescriptions en vigueur et ne jetez pas vos appareils hors d'usage à la poubelle. La mise au rebut de votre ancien appareil dans le respect de ces prescriptions contribue à prévenir les conséquences négatives potentielles pour l'environnement et la santé.

Les piles ne doivent pas être jetées à la poubelle avec vos déchets ménagers. Remettez-les à un point de collecte de piles usagées.

Garantie

En cas de problème ou de question technique, vous pouvez contacter notre hotline au numéro indigo ci-contre :

 N°Indigo 0 825 05 62 60

0,15 € TTC / MN

Du lundi au Jeudi de 08H00 à 12H00 et

de 13H30 à 17H00

Le vendredi de 08H00 à 12H00 et de 13H30 à 16H00

OU sur notre site :

<https://www.groupe-normand.com>

Avant tout appel, vérifiez d'avoir respecté les instructions fournies et munissez-vous de la référence commerciale du produit, numéro de série ou gencod. Gardez l'emballage d'origine en bon état au cas où vous devriez rendre l'appareil.

En cas de dysfonctionnement, notre SAV vous indiquera la procédure à suivre :

a) Le matériel neuf est garanti (pièces et main d'oeuvre) par FPE, dans les conditions et selon les modalités ci-après, contre tous les défauts de fabrication pendant une durée de 24 mois à compter de la date d'achat du matériel, la preuve d'achat faisant foi (pour les accessoires neufs (cordons, télécommande etc) : 3 mois à compter de la date d'achat). Nous vous recommandons donc de garder très précieusement votre facture d'achat ou ticket de caisse comme preuve de date d'achat.

b) Les matériels ayant fait l'objet d'une réparation pendant la période de garantie visée ci-dessus sont garantis (pièces et Main d'oeuvre) par FPE jusqu'à la dernière de ces deux dates : expiration de la durée de garantie visée ci-dessus ou trois (3) mois à compter de l'intervention FPE. Cette garantie s'applique pour autant que le matériel ait été utilisé dans des conditions normales et conformément à sa destination.

c) Pendant cette période de garantie de 24 mois, le produit défectueux sera réparé gratuitement. Le client devra néanmoins se rapprocher de son lieu d'achat afin de nous retourner le matériel défectueux.

tueux dans un emballage adéquat avec l'ensemble des accessoires d'origine (les matériels endommagés durant le transport ne sont pas pris en charge au titre de la garantie) dans notre centre SAV.

Au titre de cette garantie, votre matériel sera réparé ou échangé et renvoyé à la charge de FPE à l'adresse de votre revendeur.

Aucun matériel de prêt ne sera fourni pendant le délai de réparation.

d) Avant d'expédier votre matériel dans notre SAV, n'oubliez pas de :

- Indiquez à votre revendeur toutes vos coordonnées (nom, adresse, et numéro de téléphone...).
- Assurez-vous que tous les accessoires sont inclus avec le matériel dans son emballage d'origine.
- Joignez également une copie de la preuve d'achat de votre matériel.

Le matériel bénéficie, en tout état de cause, de la garantie légale contre les conséquences des défauts ou vices cachés conformément aux articles 1641 et suivants du Code Civil.

Recommandations et précautions

- Veuillez lire attentivement ces instructions avant utilisation.
- Conserver les instructions actuelles pour les références futures.
- Vérifier que la tension secteur correspond à celle indiquée sur l'appareil.
- N'utiliser l'appareil qu'à des fins domestiques
- Utilisation en intérieur uniquement
- N'utilisez l'appareil que de la manière indiquée dans ces instructions.
- Ne jamais utiliser les produits près d'une baignoire, d'une douche, d'un lavabo ou d'autres contenants avec de l'eau.

Nettoyage

1. Utiliser pour cela un chiffon humide pour nettoyer la surface des différents appareils, éviter que l'eau pénètre dedans.

Contenu du pack

- Clavier et souris sans fil x1
- Webcam USB 1080P x1
- Casque audio avec micro sans fil x1
- Cordon USB-A/USB-C x1
- Notice d'utilisation x1

Descriptif

Ce kit télétravail regroupe les produits principaux que vous pourrez utiliser durant les périodes de télétravail. Ces produits dits "plug and play" s'installent très rapidement, connectez-les et ils seront fonctionnels de suite. Réaliser vos visioconférences sera un jeu d'enfant.

Description

- *La webcam*

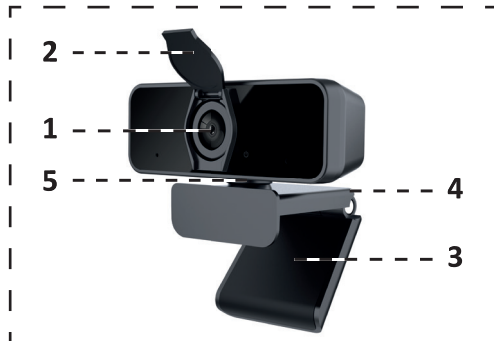

1. Lentille de la caméra
2. Capuchon pour masquer la caméra
3. Support pince
4. Cordon USB-A
5. Rotule d'orientation

- Le casque sans fil

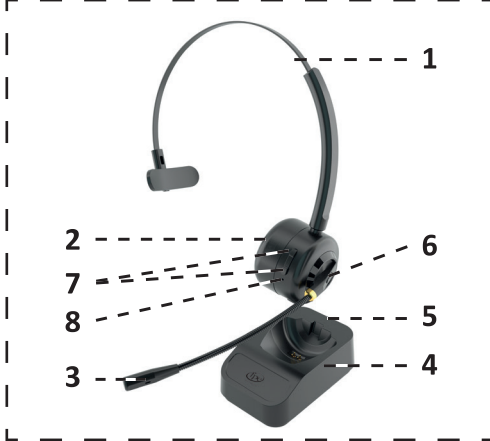

1. Casque avec réglage serre-tête
2. Ecouleur
3. Micro orientable et pliable
4. Base de stockage et de recharge
5. Port USB-C pour la recharge
6. Bouton Multifonction
7. Bouton volume+/-
8. Voyant LED

- Le clavier sans fil

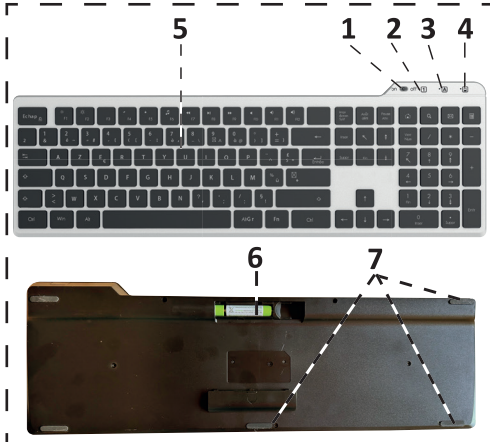

1. Interrupteur Marche/Arrêt
2. Voyant pour le verrouillage numérique
3. Voyant pour les majuscules
4. Voyant pour les piles faibles
5. Touches du clavier

6. Compartiment pour les piles (nécessite 2 piles 1,5V de type AAA, non fournies)
7. 5 patins antidérapants pour une stabilité complète.

- La souris sans fil



1. Bouton gauche
2. Bouton droit
3. Molette de navigation et défilement
4. Bouton de fonctionnalité
5. Compartiment pile
6. Emplacement pour 1 pile 1,5V de type AA (Non fournie)
7. Emplacement pour le dongle USB 2,4GHz

Utilisation du produit

- La souris

1. Ouvrez le compartiment à pile de la souris.
2. Pour cela, levez le couvercle de la souris en plaçant votre ongle dans l'encoche prévue.
3. Retirez le dongle USB 2,4GHz et connectez-le sur l'un des ports USB de votre ordinateur.

Remarque : Les 2 appareils utiliseront le même dongle USB pour se connecter.

4. Insérez une pile 1,5V de type AA (Non fournie) en respectant le sens de polarité.

- Le clavier

1. Ouvrez le compartiment à pile situé sous le clavier.
2. Insérez 2 piles 1,5V de type AAA (Non fournies) en respectant le sens de polarité.

Une fois le dongle USB reconnu par votre ordinateur, les 2 appareils seront directement fonctionnels.

Remarque : les 2 appareils (Clavier et souris) nécessitent le dongle USB pour pouvoir fonctionner.

- La caméra

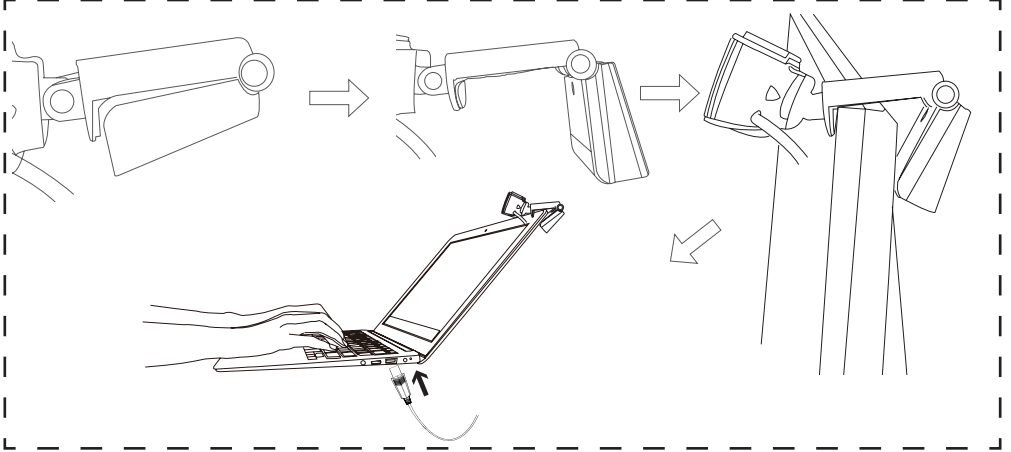

La caméra grâce à son support intégré peut être posée simplement ou accrocher sur votre moniteur.

1. Dépliez le support de fixation intégré à la caméra.
2. Placez la caméra sur le haut de votre moniteur.
3. Puis serrez la partie arrière afin que la caméra soit correctement maintenue.
4. Ajustez l'angle de vision grâce à sa rotule intégrée.
5. Connectez enfin la fiche USB du câble sur un des ports USB-A de votre ordinateur.
6. L'installation des pilotes se fera de façon automatique et après quelque instant, celle-ci sera opérationnelle.
7. N'oubliez pas de relever le capuchon de masquage pour obtenir l'image.

- Le casque sans fil audio

Ce casque sans fil est équipé d'une batterie interne qui permet une utilisation durant 9 heures.

Il est conseillé de charger complètement le casque avant sa 1ère utilisation.

Recharge batterie

1. Utilisez pour cela le cordon USB-A / USB-C fourni.
2. Connectez la partie USB-C à l'arrière de la base sur la fiche "5".

3. Connectez la partie USB-A sur un des ports USB de votre ordinateur.
4. Le voyant "8" s'allumera de couleur rouge pour vous indiquer que la charge a bien démarrée.
5. Lorsque la charge est complète, le voyant "8" s'éteindra.

IMPORTANT : Ne pas utiliser de chargeur rapide sous peine d'endommager la batterie intégrée au casque.

Connexion Bluetooth

1. Allumez tout d'abord le casque en appuyant 3 secondes sur le bouton "6" multifonction.
2. Le voyant Led "9" s'allumera 3 fois de couleur bleue puis il clignotera alternativement de couleur bleue et rouge. Cela signifie que le casque est en mode association en attente de connexion Bluetooth.
3. Rendez-vous dans les paramètres Bluetooth de votre Smartphone ou de votre ordinateur, puis recherchez l'équipement nommé "FPE-150".
4. Cliquez dessus pour vous y connecter.
5. Lorsque la connexion est établie, le voyant Led "8" clignotera doucement de couleur bleue.

Remarque : A l'allumage du casque, celui-ci entrera automatiquement en mode association Bluetooth si aucun appareil n'a été précédemment connecté.

Si en revanche, vous avez déjà connecté le casque à un équipement, la connexion se fera automatiquement sur ce dernier.

Répondre/Raccrocher à un appel

1. Lors d'un appel externe, cliquez sur le bouton "6" multifonction.
2. L'appel sera alors décroché. Utilisez les boutons "7" pour ajuster le volume.
3. Appuyez enfin pour clôturer l'appel sur le même bouton "6".

Rejeter un appel

Lors d'un appel entrant, vous avez la possibilité de rejeter celui-ci. Appuyez pour cela 2 secondes sur le bouton "6".

Coupure micro

Il est possible de couper temporairement le micro en appuyant 2 fois sur le bouton "6". Procédez de la même manière pour l'activer à nouveau.

Contrôles de lecture

En mode écoute de musique, vous pouvez utiliser les boutons ci-dessous :

Lecture/Pause : Bouton "6" multifonction.

Musique précédente : Appui long sur le bouton "7" volume +.

Musique suivante : Appui long sur le bouton "7" volume -.

Volume + : Appui court sur le bouton "7" volume +

Volume - : Appui court sur le bouton "7" volume -.



Données techniques

Caméra :

- Type d'interface : USB-A (2.0)
- Résolution : 1920x1080P
- Fréquence d'images : 1080 30FPS
- FOV : 72 degrés, pas de distorsion
- Mise au point : Mise au point fixe
- Microphone : 35db ± haute sensibilité
- Compatibilité : Windows 2000 à 11 / Linux / Mac OS
- Longueur du câble : 1,5 m

Casque :

- Bluetooth : V5.1
- Batterie du casque : 200 mAh
- Autonomie : 9 heures (60 % vol.)
- Autonomie en conversation : 9 h (60 % vol.)
- Temps de charge : 0,5 heure
- Tension : DC 5V/200 mA

Souris :

- Technologie sans fil : 2.4GHz
- Distance sans fil : 10m
- Dimension du souris : 118*61*33mm
- Nombre de boutons : 4
- Définition : 1000-1200-1600DPI
- Durée de vie des boutons : 3 000 000 fois
- Alimentation : 1xpile 1.5V AA (Alcaline de préférence)

Clavier :

- Technologie sans fil : 2.4GHz
- Distance sans fil : 10m
- Dimension du clavier : 431*142*22mm
- Nombre de touches : 108
- Durée de vie des touches : 8 000 000 fois
- Alimentation : 2xpiles 1,5V AAA (Alcaline de préférence)

Groupe Normand
117bd Eugène Thomas
62110 Hénin-Beaumont
France



Séparez les éléments avant de trier